



OVET POISTUMISREITEILLÄ

Perusteet

Uloskäytävä on poistumisalueelta suoraan ulos johtava ovi taikka rakennuksessa tai sen ulkopuolella oleva tila, jonka kautta turvallinen poistuminen on palon sattuessa mahdollista maan pinnalle tai muulle turvalliselle paikalle.

Suomen Rakentamismääräyskokoelman osan E1 kohdan 10.6.2 mukaisesti ”**poistumiseen tarvittavan oven tulee avautua poistumissuuntaan, jos sen kautta poistuvien henkilöiden määrä on yli 60.**” Näitä ovat ovet, joiden kautta on pääsy ulos, uloskäytävään tai uloskäytävään johtavaan sisäiseen käytävään. *Tällaisissa uloskäytävissä ja uloskäytäviin johtavilla kulkureiteillä ei yleensä voida käyttää liukuovia YM: Ympäristöopas 39 s.126.*

Laadittu ohje koskee uudisrakennuksia tai remontoitavia vanhoja kohteita. Vanhoissa kohteissa palotarkastuksilla suositellaan ovien muuttamista ohjeen mukaisiksi.

Liukuovet, pyöröovet

Jos poistumisreiteillä käytetään liuku- tai pyöröovia, on ne varustettava erikseen tähän tarkoitukseen hyväksytyllä hätäavausjärjestelmällä, jonka toiminta on riittävän selvästi ymmärrettävissä. Tällainen hyväksyttävä hätäavausjärjestelmä on paniikkisaranointi, jossa ovi työnnettäessä avautuu ulospäin. Käyttökelpoinen on myös leveydeltään riittävä käyntiovi. YM: Ympäristöopas 39 s.126.

Päijät-Hämeen pelastuslaitoksen alueella hyväksyttäviä ratkaisuja poistumistieoviksi ovat:

- Leveydeltään riittävä käyntiovi
- Paniikkisaranoinnilla varustettu liukuovi, jossa ovi työnnettäessä avautuu ulospäin

Paniikkisaranointi on toteutettava siten, että

- oven vapaa-aukko täyttää uloskäytävältä vaaditun leveyden.
- pielet saranoidaan tarvittaessa, toimiessaan liukuovimekanismi kytkeytyy pois päältä,
- toimivuus testataan käyttöönotto-tarkastuksen yhteydessä.

Liukuoviin tehtävistä muutoksista on neuvoteltava sekä rakennusvalvonta että pelastusviranomaisen kanssa.

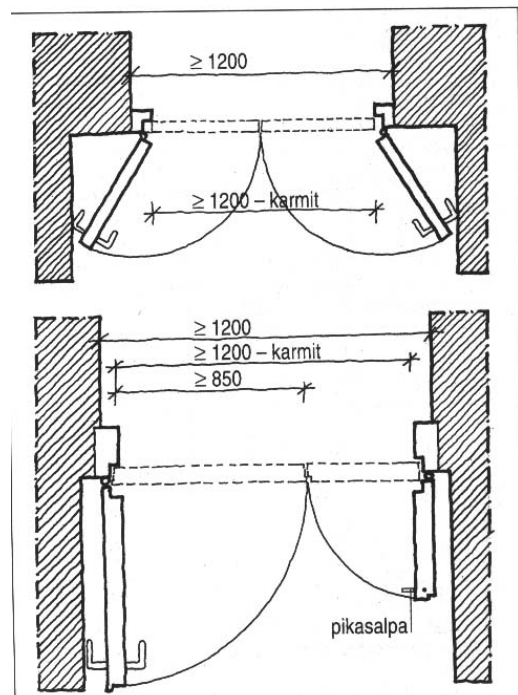



Lukitus

Uloskäytävien ja niihin johtavien tilojen ovissa on vaarallista käyttää lukkoja, jonka voi avaimetta sisäpuolelta takalukita ja jota ei saa siten auki ilman avainta. YM: Ympäristöopas 39 s.126.

Kulunvalvonnan järjestelyt eivät saa estää turvallista poistumista rakennuksesta.

Juhani Naskali
apulaispelastusjohtaja